



# ΚΡΒΡU20

- FR NOTICE
- EN INSTRUCTIONS
- ES INSTRUCCIONES
- IT MANUALE D'ISTRUZIONE
- PT MANUAL
- PL INSTRUKCJA
- EL ΑΝΑΚΟΙΝΩΣΗ ΓΙΑ
- RU ИНСТРУКЦИЯ К ПРИБОРУ
- RO NOTĂ



**Référence :**  
6796438E (ΚΡΒΡU20)



**À LIRE ATTENTIVEMENT ET À CONSERVER POUR CONSULTATION  
ULTÉRIEURE**

---

**READ CAREFULLY AND KEEP FOR FURTHER USE**

---

**CONSERVAR PARA CONSULTAS FUTURAS LEER ATENTAMENTE**

---

**LEGGERE ATTENTAMENTE E CONSERVARE PER RIFERIMENTO FUTURO**

---

**LER ATENTAMENTE E CONSERVAR PARA FUTURAS CONSULTAS**

---

**NALEŻY UWAŻNIE PRZECZYTAĆ I ZACHOWAĆ DO PÓŹNIEJSZEGO  
WGLĄDU**

---

**SORGFÄLTIG LESEN UND FÜR SPÄTERE FRAGEN AUFBEWAHREN**

---

**ΔΙΑΒΑΣΤΕ ΤΟ ΠΡΟΣΕΚΤΙΚΑ ΚΑΙ ΦΥΛΑΞΤΕ ΤΟ ΓΙΑ ΚΑΘΕ ΜΕΛΛΟΝΤΙΚΗ  
ΧΡΗΣΗ**

---

**ВНИМАТЕЛЬНО ПРОЧТИТЕ ДАННОЕ РУКОВОДСТВО И СОХРАНИТЕ  
ЕГО ДЛЯ ПОСЛЕДУЮЩИХ КОНСУЛЬТАЦИЙ**

---

**CITIȚI CU ATENȚIE ACEST MANUAL ȘI PĂSTRAȚI-L PENTRU  
CONSULTĂRILE ULTERIOARE**

## SOMMAIRE :

SUMMARY - ÍNDICE - SOMMARIO - SOMÁRIO - SPIS TREŚCI -  
ZUSAMMENFASSUNG - ΠΕΡΙΕΧΟΜΕΝΑ - ОГЛАВЛЕНИЕ - CUPRINS

Composition du kit	
Composition of the kit	
Composición del kit	
Composizione del kit	..... 4-5
Composição do kit	
Zawartość zestawu	
Συνθεση του kit	
Состав комплекта	
Alcătuirea kit-ului	

Installation	
Installation	
Instalación	
Instalazione	..... 6-7
Instalação	
Instalacja	
Εγκατάσταση	
Установка	
Instalare	

<b>FR</b> Programmation .....	8
Entretien .....	8
<b>En cas de panne</b> .....	<b>9</b>
Caractéristiques techniques .....	9
Garantie .....	9
<b>Avertissements</b> .....	<b>10</b>

<b>EN</b> Program setting .....	10
Maintenance .....	10
<b>In case of disfunction</b> .....	<b>11</b>
Technical characteristics .....	11
Warranty .....	9
<b>Warnings</b> .....	<b>10</b>

<b>ES</b> Programación .....	12
Mantenimiento .....	12
<b>En caso de avería</b> .....	<b>13</b>
Características técnicas .....	13
Garantía .....	9
<b>Advertencias</b> .....	<b>10</b>

<b>IT</b> Programmazione .....	14
Manutenzione .....	14
<b>In caso di guasto</b> .....	<b>15</b>
Caratteristiche tecniche .....	15
Garanzia .....	9
<b>Avvertenze</b> .....	<b>10</b>

<b>PT</b> Programação .....	16
Manutenção .....	16
<b>Em caso de avaria</b> .....	<b>17</b>
Características técnicas .....	17
Garantia .....	9
<b>Advertências</b> .....	<b>10</b>

<b>PL</b> Programowanie .....	18
Konserwacja .....	18
<b>W przypadku awarii</b> .....	<b>18</b>
Charakterystyka techniczna .....	18
Gwarancja .....	9
<b>Uwagi</b> .....	<b>10</b>







<b>EL</b> Προγραμματισμός .....	19
Συντήρηση .....	19
<b>Σε περίπτωση βλάβης</b> .....	<b>20</b>
Τεχνικά χαρακτηριστικά .....	20
Εγγύηση .....	9
<b>Προειδοποιήσεις</b> .....	<b>10</b>

<b>RU</b> Программирование .....	21
Обслуживание .....	21
<b>В случае поломки</b> .....	<b>22</b>
Технические характеристики .....	22
Гарантия .....	9
<b>Предупреждения</b> .....	<b>10</b>

<b>RO</b> Programare .....	23
Întreținere .....	23
<b>În caz de defecțiune</b> .....	<b>24</b>
Caracteristici tehnice .....	24
Garanție .....	9
<b>Avertismente</b> .....	<b>10</b>

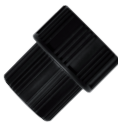
## COMPOSITION DU KIT :

COMPOSITION OF THE KIT - COMPOSICIÓN DEL KIT - COMPOSIZIONE DEL KIT - COMPOSIÇÃO DO KIT - ZAWARTOŚĆ ZESTAWU - ΣΥΝΘΕΣΗ ΤΟΥ ΚΙΤ - СОСТАВ КОМПЛЕКТА - ALCĂȚUIREA KIT-ULUI

 <p><b>A</b></p> <p><b>X 1</b></p>	<p>Pompe de brumisation Misting pump Bomba de nebulización Pompa di nebulizzazione Bomba de nebulização Pompa do zamglawiania Αντλία ψεκασμού Туманообразующий насос Pompă de nebulizare</p>	 <p><b>B</b></p> <p><b>X 3m</b></p>	<p>Tuyau avec 2 raccords Tube with 2 connectors Tubería con 2 racores Tubo con 2 raccordi Tubo com 2 ligações Przewód z 2 szybkozłączami Σωλήνας με 2 συνδέσεις Шланг с 2 штуцерами Furtun cu 2 racorduri</p>
 <p><b>C</b></p> <p><b>X 1</b></p>	<p>Adaptateur AC / DC AC / DC Adapter Transformador AC/DC Adattatore AC / DC Transformador AC/CD Adaptator AC \ DC Προσαρμογέας AC / DC Адаптер переменного/постоянного тока (AC/DC) Adaptor AC / DC</p>	 <p><b>D</b></p> <p><b>X 1</b></p>	<p>Adaptateur FF 20x27 - 15x21mm 3/4" - 1/2" FF adaptor Adaptador HH 3/4" - 1/2" Adattatore FF 3/4" - 1/2" Adaptador FF 3/4" - 1/2" Adaptor FF 3/4" - 1/2" Προσαρμογέας FF 3/4" - 1/2" Переходная муфта 3/4" - 1/2" с внутренней резьбой с двух сторон Adaptor FF 3/4" - 1/2"</p>
 <p><b>E</b></p> <p><b>X 1</b></p>	<p>Filtre anti-calcaire MM 20x27 - 15x21mm Anti-limestone filter MM 3/4" - 1/2" Filtro anti-calcáreo MM 3/4" - 1/2" Filtro anti-calcare MM 3/4" - 1/2" Filtro anti-calcário MM 3/4" - 1/2" Filtr antywapienny MM 3/4" - 1/2" Φίλτρο αντι-ασβέστη MM 3/4" - 1/2" противоизвестковый фильтр MM 3/4" - 1/2" Filtru anti-var MM 3/4" - 1/2"</p>	 <p><b>F</b></p> <p><b>X 1</b></p>	<p>Nez de robinet 20x27 mm 3/4" tap connector Conector a grifo 3/4" Presă rubinetto 3/4" Ligação de torneira 3/4" Przyłącze do kranu 3/4" Σύνδεσμος βρύσης 3/4" Носик крана 3/4" Conector de robinet 3/4"</p>
 <p><b>G</b></p> <p><b>X 12</b></p>	<p>Pointe de fixation (Ø 6x10mm) Wall nails (Ø 6x10mm) Punta de fijación (Ø 6x10mm) Punte di fissaggio (Ø 6x10mm) Fixador de tubos (Ø 6x10mm) Gwoździe do fiksacji (Ø 6x10mm) Σημείο στερέωσης (Ø 6x10mm) Крепежный наконечник (Ø 6x10 мм) Vărf de fixare (Ø 6x10mm)</p>	 <p><b>H</b></p> <p><b>X 7</b></p>	<p>Buses de brumisation Misting nozzles Toberas de nebulización Ugelli di nebulizzazione Bicos de nebulização Dysze zamglawiająca Ακροφύσια ψεκασμού Туманообразующая форсунки Duze de nebulizare</p>

## COMPOSITION DU KIT :

COMPOSITION OF THE KIT - COMPOSICIÓN DEL KIT - COMPOSIZIONE DEL KIT - COMPOSIÇÃO DO KIT - ZAWARTOŚĆ ZESTAWU - ΣΥΝΘΕΣΗ ΤΟΥ ΚΙΤ - СОСТАВ КОМПЛЕКТА - ALCĂȚUIREA KIT-ULUI

ENSEMBLE PRÉ-MONTÉ / PRE-ASSEMBLED SET / CONJUNTO PREMONTADO / SET PRE-ASSEMBLATO / CONJUNTO PRÉ-MONTADO / WSTĘPNIŁE ZMONTOWANY ZESTAW / ΠΡΟΣΥΝΑΡΜΟΛΟΓΗΜΕΝΟ ΚΙΤ / ПРЕДВАРИТЕЛЬНО СОБРАННАЯ СИСТЕМА / ASAMBLARE PRE-MONTATĂ

 <p><b>I</b></p> <p><b>X 14,5m</b></p>	<p>Micro-tuyau Micro conduct Tubería micro Tubicino Micro tubo Mikro przewód Μικροσωλήνας Микрошланг Micro-tub</p>	 <p><b>J</b></p> <p><b>X 1</b></p>	<p>Raccord Connector Racor Raccordo Ligação Złącza Σύνδεση Штуцер Racord</p>
 <p><b>K</b></p> <p><b>X 5</b></p>	<p>Jonctions Junctions Enlace Manicotti União Złącza Διασταυρώσεις Соединения Jonçtiuni</p>	 <p><b>L</b></p> <p><b>X 1</b></p>	<p>Bouchon End plug Tapones Tappo Tampão Złącza końcowa Βύσμα Заглушка Capac</p>

**Vérifiez soigneusement que votre kit dispose bien de tous ces accessoires.**

**Check carefully that all these accessories are in the kit.**

**Verifique que su kit dispone de todos los accesorios.**

**Controllare attentamente che il vostro kit abbia tutti questi accessori.**

**Verificar se o seu kit dispõe de todos os acessórios.**

**Dokładnie sprawdź, czy twój zestaw zawiera wszystkie wyszczególnione akcesoria.**

**Ελέγξτε προσεκτικά ότι το kit σας διαθέτει όλα αυτά τα εξαρτήματα.**

**Внимательно проверьте, есть ли в вашем комплекте все эти аксессуары.**

**Verificați cu atenție dacă kitul dvs. are toate aceste accesorii.**

## INSTALLATION :

INSTALLATION - INSTALACIÓN - INSTALLAZIONE - INSTALAÇÃO - INSTALACJA - ΕΓΚΑΤΑΣΤΑΣΗ  
- УСТАНОВКА - INSTALARE

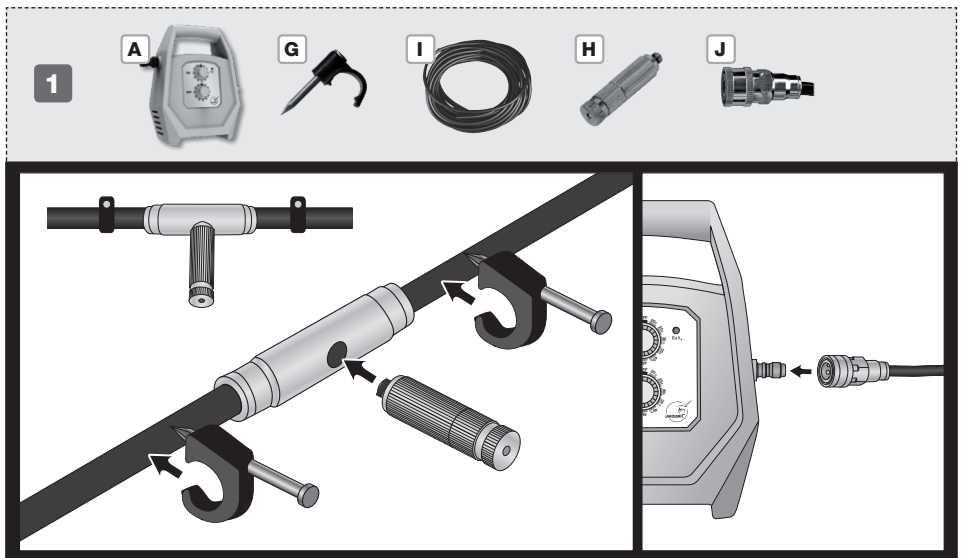
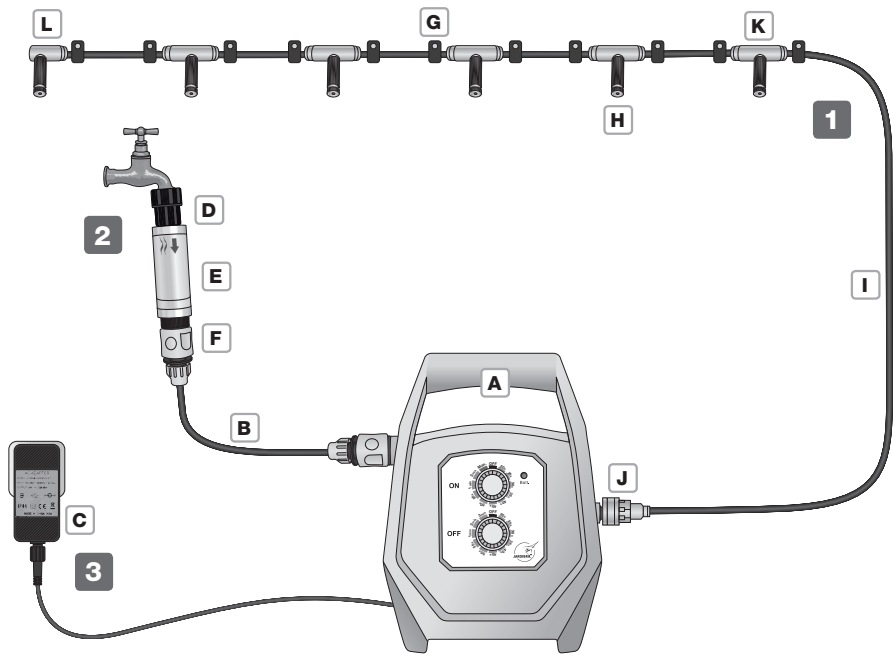

## INSTALLATION :

INSTALLATION - INSTALACIÓN - INSTALLAZIONE - INSTALAÇÃO - INSTALACJA - ΕΓΚΑΤΑΣΤΑΣΗ  
- УСТАНОВКА - INSTALARE

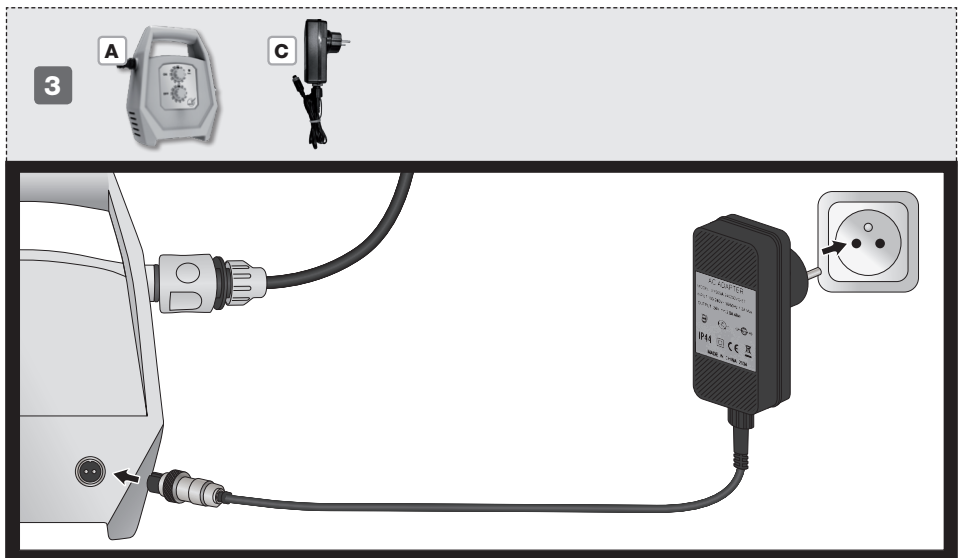
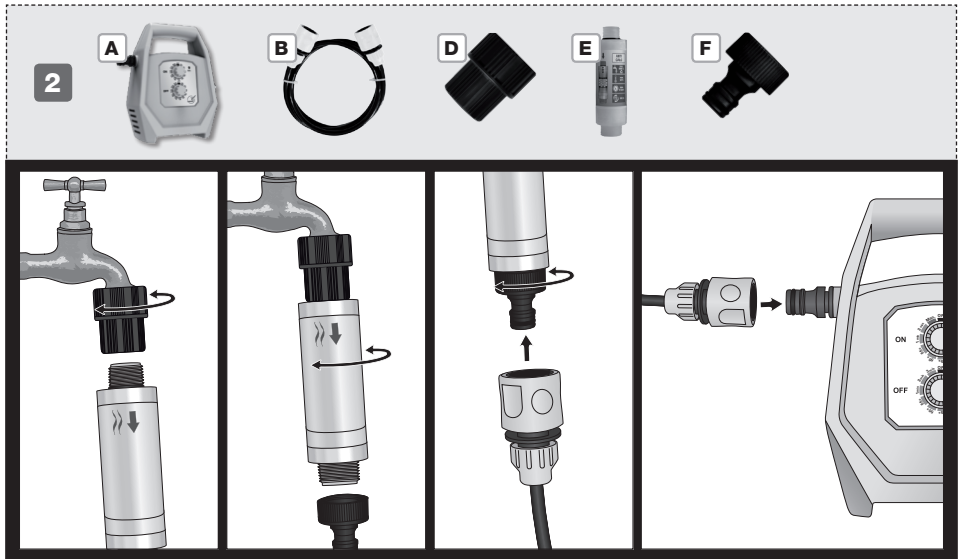

# 1 / PROGRAMMATION :

## 1. FONCTIONNEMENT AUTOMATIQUE :

Positionnez les sélecteurs **ON** (durée de brumisation) et **OFF** (durée de pause) sur les valeurs désirées. Le programme de brumisation est défini et s'exécute de suite, automatiquement, selon les valeurs programmées.

Vous pouvez changer le programme à tous moment en tournant les sélecteurs sur de nouvelles valeurs.

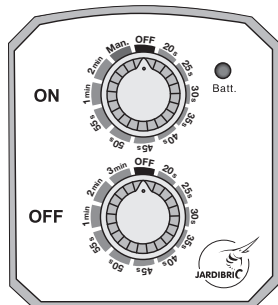

## 2. FONCTIONNEMENT MANUEL :

**Pour démarrer la brumisation immédiatement durant une durée indéterminée :** positionnez le sélecteur **ON** sur **Man.** puis sur **OFF** pour arrêter la brumisation. Pour reprendre le cycle programmé, positionnez le sélecteur **ON** sur la valeur désirée.

## 3. MODE OFF :

Pour arrêter un programme en cours ou pour couper la brumisation, positionnez les sélecteurs **ON** et **OFF** sur **OFF**. Pour le réactiver, vous devez reprogrammer votre appareil.

# 2 / ENTRETIEN :



**À la fin de chaque utilisation, le tuyau de brumisation doit être purgé.**  
Il ne doit pas rester d'eau stagnante dans le tuyau de brumisation, cela peut boucher les buses de brumisation et ne plus fonctionner correctement lors des prochaines utilisations.

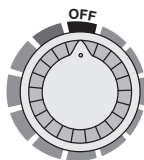

1. Assurez-vous d'avoir bien fermé l'arrivée d'eau et que les 2 sélecteurs **ON** et **OFF** de la pompe de programmation soient bien positionnés sur **OFF**.



2. La purge se fait à l'aide du bouchon. Dévissez légèrement le bout de la buse pour que l'eau encore présente puisse sortir du tuyau.



3. Une fois terminé, revissez bien le bout de la buse.



**Pensez à remplacer le filtre anti-calcaire tous les 4 000 litres (≈ 440 h)** (comme indiqué sur l'étiquette du filtre).



## 3 / EN CAS DE PANNE :

1. Après avoir branché l'appareil, regardez le panneau de contrôle pour vérifier si la LED '**Batt.**' clignote. Si elle ne clignote pas, vérifiez qu'il y a du courant.
2. Après avoir branché l'appareil, si la LED '**Batt.**' clignote mais que le système de brumisation ne fonctionne pas, vérifiez que vous ayez bien ouvert votre robinet.
3. Si l'eau circule mais que la brumisation sort difficilement des buses :
  - a. **Il peut y avoir une fuite dans le circuit.** Vérifiez que les tuyaux sont correctement raccordés à la pompe de brumisation.
  - b. **De l'air est peut-être resté dans le tuyau de brumisation.** Ouvrez légèrement la purge pour faire le vide d'air, puis refermez la une fois la brumisation lancée.
  - c. **L'une des buses est peut-être obstruée ou ne fonctionne plus.** Remplacez la par une nouvelle buse ( **H** ).

## 4 / CARACTÉRISTIQUES TECHNIQUES :

### Adaptateur :

Entrée :  $\sim$  100-240V, 50/60 Hz

Sortie :  $---$  24 V, 2A

### Pompe de brumisation :

- Tension de fonctionnement :  $\sim$  100-240V
- Ampérage :  $\leq$  1,5 A
- Intensité de fonctionnement :  $\leq$  20 mA
- Puissance : 40 W
- Type d'ouverture : pompe à piston (inoxydable)
- Fréquence du moteur : 2300 tr/min
- Moteur : Brosse DC
- IP / Projection d'eau : IPX4
- Plage de températures : de 0°C à 20°C
- Pression de l'arrivée d'eau : de 0,5 bar à 5 bars
- Pression renvoyé par la pompe : 40 bars
- Débit : 0,15 L/min

## 5 / GARANTIE :

La période de garantie (Loi 1999/44 CE) conformément aux termes décrits ci-dessous est de **2 ans à compter de la date d'achat**, en ce qui concerne les pièces et la main d'oeuvre, contre les défauts de fabrication et de matériel.

La garantie ne couvre pas :

- L'usure naturelle due à l'utilisation.
- Le mauvais usage ou l'utilisation inappropriée de la machine. Les dommages provoqués par une intervention réalisée par du personnel non autorisé par Jardibric ou l'utilisation de pièces de rechanges pas d'origines.

En cas d'accident, la garantie doit être correctement remplie : contenant toutes les données requises et accompagnée d'une facture ou d'un ticket d'achat de l'établissement du vendeur.

## AVERTISSEMENTS

- Le KPBRU20 est destiné à un usage privé dans le jardin, sur une terrasse ou un balcon.
- Il ne doit pas être utilisé à des fins industrielles ou être mis en contact avec des produits chimiques, des matières inflammables ou explosives.
- Cette appareil ne doit pas être utilisée par des personnes handicapées et inexpérimentées, à moins qu'elles ne soient sous la supervision ou guidées par des personnes assurant leur sécurité.
- Ne pas laisser les enfants manipuler l'appareil.
- L'alimentation en eau doit être faite uniquement à partir du réseau public de distribution d'eau potable (n'utilisez pas l'eau d'un réservoir, d'un forage, de l'eau sale, trouble, contaminée, contenant des produits chimiques, des engrais solvants, des carburants ou tout autre type de liquide.)
- L'eau doit être propre, sans impureté et sa température ne doit pas excéder 20°C (n'utilisez pas d'eau tiède ou chaude). La pression maximale de l'eau vers le tuyau d'arrivée d'eau ne doit pas dépasser 5 bars.
- Ne recyclez pas l'eau émit par le système de brumisation.
- Avant de connecter l'appareil au secteur, vérifiez que la fiche et le câble ne sont pas endommagés. N'utilisez jamais cet appareil avec un cordon ou une prise endommagée.
- Pour son bon fonctionnement, assurez-vous que l'appareil soit correctement installé.
- Purgez le tuyau de brumisation après chaque utilisations et vérifiez régulièrement le filtre (remplacer le tous les 4 000 litres, soit après environs 440 h d'utilisations avec la pompe KPBRU20).
- Remplacez le filtre et/ou les buses en fonction du niveau d'entartrage et de l'ancienneté des installations.
- Dès lors que le système n'est plus utilisé, ne laissez pas l'appareil branché au secteur et déconnectez le tuyau d'alimentation d'eau de l'appareil.
- Éteignez l'appareil avant de fermer l'arrivée d'eau. Ne faites pas fonctionner l'appareil avec un faible débit en eau car il n'est pas conçu avec une fonction d'arrêt automatique.
- Stockez l'appareil en intérieur les jours de pluie.
- Hivernage : le KPBRU20 craint le gel. Avant de stocker l'appareil, débranchez la fiche de l'alimentation, vidangez complètement l'eau des circuits internes, nettoyez toutes les pièces et rangez le tout dans un endroit sec et à l'abri du gel.
- Le KPBRU20 est conforme à la directive européenne - N°2004/108/CE - 93/68/CE.

### **PARTICIPONS À LA PROTECTION DE L'ENVIRONNEMENT !**

**Votre appareil contient de nombreux matériaux valorisables ou recyclables. Confiez celui-ci à un point de collecte ou à défaut à un centre service agréé pour que son traitement soit effectué. (Directive RL2002/96/CE)**



# 1 / PROGRAM SETTING :

## 1. AUTOMATIC OPERATION :

Set the **ON** (misting time) and **OFF** (pause time) dial buttons to the desired values. The misting program is defined and runs immediately, automatically, according to the programmed values. You can change the program at any time by turning the dial buttons on new values.

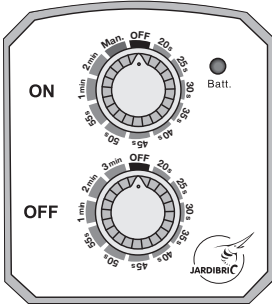

## 2. MANUAL OPERATION :

**To start misting immediately for an indefinite period :** set the **ON** dial button to **Man.** Then on **OFF** to stop the misting.

To resume the programmed cycle, position the **ON** dial button on the desired value.

## 3. OFF MODE :

To stop a program in progress or to cut off the misting, set the **ON** and **OFF** dial buttons to **OFF**.

To reactivate it, you must reprogram your device.

# 2 / MAINTENANCE :



**At the end of each use, the mist tube must be purged.**

*There should be no stagnant water left in the mist tube, this can obstruct the mist nozzles and the system may no longer work properly during next uses.*

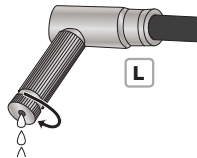
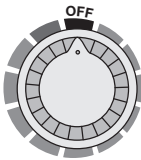

1. Make sure you have properly shut the water supply and that the 2 **ON** and **OFF** dial buttons of the programming pump are set on **OFF**.

2. To purge the system slightly unscrew the end of the end plug nozzle so that any water still present can come out of the hose.

3. Once finished, screw the end of the nozzle back on.

E



Replace the anti-lime filter every 4,000 liters (≈ 440 hours) (as indicated on the filter label).

## 3 / IN CASE OF DISFUNCTION :

1. After having plugged in the device, look at the control panel to check if the '**Batt.**' LED blinks. If it is not blinking, check if there is power.
2. After having plugged in the device, if the '**Batt.**' LED flashes but the misting system is not working, check that you have opened your tap.
3. If the water is circulating but the mist is hardly coming out of the nozzles :
  - a. **There may be a leak in the circuit.** Check that the hoses are correctly connected to the mist pump.
  - b. **There may be air in the mist hose.** Slightly open the purge to let the air quit the tube, then close it once the misting has started.
  - c. **One of the nozzles may be obstructed or be damaged.** Replace it with a new nozzle (H).

## 4 / TECHNICAL CHARACTERISTICS :

### Adapter :

Input :  $\sim$  100-240V, 50/60 Hz

Output :  $---$  24 V, 2A

### Misting pump :

- Operating voltage:  $\sim$  100-240V
- Amperage:  $\leq$  1,5 A
- Operating current:  $\leq$  20 mA
- Power: 40 W
- Type of opening : piston pump (stainless)
- Motor frequency : 2300 rpm
- Motor : DC brush
- IP / Water projection : IPX4
- Temperature range : from 0°C to 20°C
- Water inlet pressure : from 0,5 bar to 5 bars
- Pressure returned by the pump : 40 bars
- Flow rate : 0,15 L/min

## 5 / WARRANTY :

The warranty period (Law 1999/44 EC) in accordance with the terms described below is **2 years from the date of purchase**, with regard to parts and repair, for defects in manufacturing and material.

The warranty does not include :

- Natural wear and tear due to use.
- Misuse or inappropriate use. Damage caused by an intervention carried out by personnel who would not be authorized by Jardibrac or by the use of spare parts which are not original.

In the event of incident, the warranty must be correctly completed: containing all the required data and sent with an invoice or a purchase receipt from the seller's establishment.

## WARNINGS

- The KPBRU20 is intended for private use in the garden, on a terrace or balcony.
- It must not be used for industrial purposes or come into contact with chemicals, flammable or explosive materials.
- This device must not be used by disabled and inexperienced people, unless they are under the supervision or guided by persons ensuring their security.
- Do not let children handle the device.
- Water supply must be made only from the public drinking water distribution network (do not use water from a tank, borehole, dirty water, troubled water, contaminated water, containing chemicals, fertilizers, solvents, fuels or any other type of liquid).
- Water should be clean, free from impurities and its temperature should not exceed 20° C (do not use warm or hot water). The maximum water pressure to the water inlet hose must not exceed 5 bars.
- Do not recycle the water used by the misting system.
- Before connecting the device to the electric current, check that the plug and the cable are not damaged. Never use this appliance with a damaged cord or plug.
- For correct operation, make sure that the device is correctly installed.
- Purge the mist pipe after each use and check the filter regularly (replace it every 4,000 liters, i.e. after approximately 440 hours of use with the KPBRU20 pump).
- Replace the filter and / or the nozzles depending on the level of dirt and the age of the installation.
- Once the system is no longer in use, do not leave the device plugged in and disconnect the water supply hose from the device.
- Wintering : keep the KPBRU20 away from frost. Before storing the appliance, disconnect the plug from the power supply, completely drain the water from the internal circuits, clean all the parts and store everything away from frost.
- The KPBRU20 complies with the European directive - N ° 2004/108/EC - 93/68/EC.

### LET'S PROTECT THE ENVIRONMENT!



Your appliance contains many materials that can be recovered or recycled.  
Take it to a collection point or to an approved service center for its recycling process  
(RL2002 / 96 / CE Directive)

# 1 / PROGRAMACIÓN :

## 1. OPERACIÓN AUTOMÁTICA :

Ajuste los selectores **ON** (tiempo de nebulización) y **OFF** (tiempo hasta la pausa) en los valores deseados. El programa de nebulización está definido y se ejecuta inmediatamente y automáticamente, según los valores programados.

Puede cambiar el programa en cualquier momento girando los selectores hacia nuevos valores.

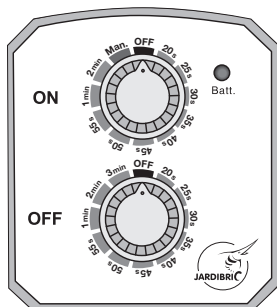

## 2. OPERACIÓN MANUAL :

**Para iniciar la nebulización inmediatamente durante un periodo indefinido :** configure el selector **ON** en **Man.** luego gire hasta la posición **OFF** para detener la nebulización.

Para reanudar el ciclo programado, ajuste el selector en **ON** en el valor deseado.

## 3. MODO APAGADO :

Para detener un programa en progreso o para parar la nebulización : configure los selectores **ON** y **OFF** en **OFF**.

Para reactivarlo, debe reprogramar su dispositivo.

# 2 / MANTENIMIENTO :



**Al final de cada uso, se debe purgar el tubo de nebulización.**

*No debe haber agua estancada en la tubería de nebulización, esto puede obstruir las toberas de nebulización y el sistema no funcionará correctamente durante usos futuros !*

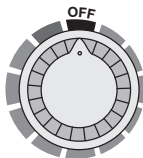

1. Asegúrese de tener cerrado el suministro de agua y que los 2 selectores **ON** y **OFF** de la bomba de programación estén bien establecidos en **OFF**.

2. La purga se realiza utilizando el tapón / purgador. Desenrosque ligeramente la punta de la boquilla para que el agua todavía presente pueda salir de la tubería.

3. Cuando termine, atornille de nuevo la punta al tapón / purgador.



**Recuerde reemplazar el filtro anti-cal cada 4 000 litros (≈ 440 h)**  
(como se indica en la etiqueta del filtro).

### 3 / EN CASO DE AVERÍA :

1. Después de enchufar el dispositivo, mire el panel de control para verificar si el LED '**Batt.**' parpadea. Si no parpadea, verifique que haya energía.
2. Después de enchufar el dispositivo, si el LED '**Batt.**' parpadea pero el sistema de nebulización no está funcionando, compruebe que ha abierto su grifo.
3. Si el agua está circulando pero la nebulización sale con dificultad desde las toberas :
  - a. **Puede haber una fuga en el circuito.** Verifique que las mangueras estén correctamente conectadas a la bomba de nebulización.
  - b. **El aire puede estar atascado en la tubería de nebulización.** Abra el purgador ligeramente para evacuar el exceso de aire, luego ciérrelo una vez que haya comenzado la nebulización.
  - c. **Una de las toberas puede estar bloqueada o dejar de funcionar.** Reemplácela por una tobera nueva ( **H** ).

### 4 / CARACTÉRISTIQUES TECHNIQUES :

#### Transformador :

Entrada :  $\sim$  100-240V, 50/60 Hz

Salida :  $---$  24 V, 2A

#### Bomba de nebulización :

- Voltaje de funcionamiento:  $\sim$  100-240V
- Amperaje:  $\leq$  1,5 A
- Corriente de funcionamiento:  $\leq$  20 mA
- Potencia: 40 W
- Tipo de apertura: bomba de pistón (inoxidable)
- Frecuencia del motor: 2300 rpm
- Motor: DC
- IP / proyección de agua: IPX4
- Rango de temperatura: de 0°C à 20°C
- Presión de entrada de agua: de 0,5 bar a 5 bar
- Presión devuelta por la bomba: 40 bar
- Caudal: 0,15 L/min

### 5 / GARANTÍA :

El período de garantía (Ley 1999/44 CE) de acuerdo con los términos que se describen a continuación es de **2 años a partir de la fecha de compra**, en lo que respecta a piezas y mano de obra, contra defectos de fabricación y de material.

La garantía no cubre :

- Desgaste natural por uso.
- Mal uso o uso inadecuado de la máquina. Daños ocasionados por una intervención realizada por personal no autorizado por Jardibrac o el uso de repuestos no originales.

En caso de accidente, la garantía debe estar debidamente cumplimentada: con todos los datos requeridos y acompañada de factura o ticket de compra del establecimiento vendedor.



## ADVERTENCIAS

- El KPBRU20 está diseñado para uso privado en el jardín, en una terraza o balcón.
- No debe utilizarse con fines industriales ni entrar en contacto con productos químicos, materiales inflamables o explosivos.
- Este dispositivo no debe ser utilizado por personas discapacitadas y sin experiencia, a menos que estén bajo la supervisión o guiados por personas que garanticen su seguridad.
- No permita que los niños manejen el dispositivo.
- El suministro de agua debe realizarse únicamente desde la red pública de distribución de agua potable (no use agua de un depósito, un pozo, agua sucia, turbia, contaminada, que contenga químicos, fertilizantes, solventes, combustibles o cualquier otro tipo de líquido).
- El agua debe estar limpia, libre de impurezas y su temperatura no debe exceder los 20° C (no use agua tibia o caliente). La presión de agua máxima hacia la manguera de entrada de agua no debe exceder los 5 bar.
- No recicle el agua emitida por el sistema de nebulización.
- Antes de conectar el dispositivo a la red, compruebe que el enchufe y el cable no estén dañados. Nunca use este aparato con un cable o enchufe dañado.
- Para un funcionamiento correcto, asegúrese de que el dispositivo esté instalado correctamente.
- Purgue el tubo de nebulización después de cada uso y verifique el filtro con regularidad (recambiar cada 4000 litros, es decir, después de aproximadamente 440 horas con la bomba KPBRU20).
- Reemplace el filtro y / o las boquillas en función del nivel de incrustaciones y la antigüedad de las instalaciones.
- Cuando el sistema ya no esté en uso, desconecte el aparato de la red eléctrica y la manguera de suministro de agua.
- Apague el aparato antes de cortar el suministro de agua. No opere el aparato con un flujo de agua bajo ya que no está diseñado con una función de apagado automático.
- En días lluviosos, guarde el dispositivo en interiores y / o protegido del agua .
- Hibernación : El KPBRU20 no aguanta las heladas. Para protegerlo: desconecte el enchufe de la fuente de alimentación, vacíe completamente el agua de los circuitos internos, limpie todas las piezas y guarde todo en un lugar seco.
- El KPBRU20 cumple con la directiva europea - N ° 2004/108 / EC - 93/68 / EC.

¡ PARTICIPAMOS EN LA PROTECCIÓN DEL MEDIO AMBIENTE !

Su dispositivo contiene muchos materiales recuperados o reciclados.

Confíe esto a un punto de recolección o, en su defecto, a un centro de servicio autorizado para que realicen el procesamiento. (Directiva RL2002/96/EC)





# 1 / PROGRAMMAZIONE :

## 1. FUNZIONAMENTO AUTOMATICO :

Posizionare i selettori **ON** (durata della nebulizzazione) e **OFF** (durata di pausa) sui valori desiderati. Il programma di nebulizzazione è definito ed eseguito immediatamente, automaticamente, secondo i valori programmati.

Potete cambiare il programma a qualsiasi momenti girando i selettori sui valori nuove.

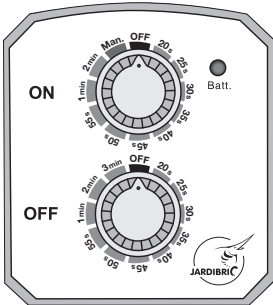

## 2. FUNZIONAMENTO MANUALE :

**Per iniziare la nebulizzazione immediata durante una durata determinata :** posizionare il selettore **ON** su **Man.** poi su **OFF** per chiudere la nebulizzazione.

Per riprendere il ciclo programmato, posizionare il selettore **ON** sui valori desiderati.

## 3. MODALITÀ OFF :

Per interrompere un programma in corso ou per chiudere la nebulizzazione, posizionare i selettori **ON** e **OFF** su **OFF**.

Per riattivare, dovete riprogrammare vostro dispositivo.

# 2 / MANTENIMENTO :



**Alla fine di ogni uso, il tubo di nebulizzazione deve essere spurgato.**

*Non deve rimanere dell'acqua stagnante dentro il tubo di nebulizzazione, può ostruire gli ugelli di nebulizzazione e non più funzionare correttamente nei prossimi usi.*

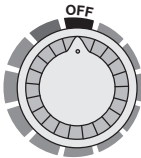

1. Assicurarsi di aver chiuso l'acqua in arrivo e che i 2 selettori **ON** e **OFF** della pompa di programmazione siano ben posizionati su **OFF**.

2. Lo spurgo si effettua con il tappo. Svitare leggermente l'estremità dell'ugello in modo che l'acqua ancora presente possa uscire del tubo.

3. Una volta terminato, evitare bene l'estremità dell'ugello.

E



**Ricordarsi di sostituire il filtro anticalcare ogni 4 000 litri (≈ 440 ore)**  
(come indicato sull'etichetta del filtro).

## 3 / IN CASO DI GUASTO :

1. Dopo avere collegato il dispositivo, guardare il pannello di controllo per controllare se il LED '**Batt.**' lampeggia. Se non lampeggia, controllare che ci sia corrente.
2. Dopo avere collegato il dispositivo se il LED '**Batt.**' lampeggia ma che il sistema di nebulizzazione non funziona, controllare che avete aperto vostro rubinetto.
3. Se l'acqua scorre ma che la nebulizzazione esce difficilmente degli ugelli :
  - a. **Si può essere una perdita nel circuito.** Controllare che i tubi sono correttamente collegati alla pompa di nebulizzazione.
  - b. **Dell'aria può essere rimasta all'interno del tubo di nebulizzazione.** Aprire leggermente lo spurgo per fare uno svuoto d'aria, puoi richiuderla una volte la nebulizzazione avviata.
  - c. **Uno degli ugelli può essere ostruito o non funziona più.** Sostituire per uno nuovo (  ).

## 4 / CARATTERISTICHE TECNICHE :

### Adattatore :

Entrata :  $\sim$  100-240V, 50/60 Hz

Uscita :  $---$  24 V, 2A

### Pompa di nebulizzazione :

- Tensione di funzionamento :  $\sim$  100-240V
- Amperaggio :  $\leq$  1,5 A
- Intensità di funzionamento :  $\leq$  20 mA
- Potenza : 40 W
- Tipo di apertura : pompa a pistone (inossidabile)
- Frequenza del motore : 2300 tr/min
- Motore : Spazzola DC
- IP / proiezione di acqua : IPX4
- Intervalli di temperature : da 0°C a 20°C
- Pressione dell'arrivo di acqua : da 0,5 bar a 5 bars
- Pressione restituita dalla pompa : 40 bar
- Portata : 0,15 L/min

## 5 / GARANZIA :

Il periodo di garanzia (Legge 1999/44 CE) secondo i termini di seguito descritti è di **2 anni dalla data di acquisto**, per quanto riguarda i pezzi di ricambi e manodopera, contro i difetti di fabbricazione e di materiale.

La garanzia non copre :

- Naturale usura dovuta all'uso.
- Uso improprio o inappropriato della macchina. Danni causati da un intervento effettuato da personale non autorizzato da Jardibric o dall'utilizzo di ricambi non originali.

In caso di sinistro la garanzia deve essere correttamente compilata: contenente tutti i dati richiesti e accompagnata da fattura o scontrino di acquisto presso lo stabilimento del venditore.



## AVVERTENZE

- Il KPBRUU20 é destinato ad uso privato nel giardino, su una terrazza o un balcone.
- Non devo essere utilizzato a fine industriali o essere messo in contatto con prodotti chimici, materiali infiammabili o esplosivi.
- Questo apparecchio non deve essere utilizzato da persone disabili e inesperte al meno che siano sotto la supervisione o guidate da persone che non assicurano la sicurezza.
- Non lasciare i bambini manipolare l'apparecchio.
- L'approvvigionamento idrico deve essere effettuato solo dalla rete pubblica di distribuzione dell'acqua potabile (non utilizzare acqua di un serbatoio, un pozzo, acqua sporca, torbida, contaminata, con prodotti chimici, fertilizzanti, solventi, combustibili o qualsiasi altro tipo di liquido).
- L'acqua deve essere pulita, priva di impurit  e la sua temperatura non deve superare i 20° C (non usare acqua calda o calda). La pressione massima dell'acqua verso il tubo di arrivo d'acqua non deve superare 5 bar.
- Non riciclare l'acqua emessa dal sistema di nebulizzazione.
- Prima di collegare il dispositivo alla rete, verificare che la spina e il cavo non siano danneggiati. Non utilizzare mai questo apparecchio con un cavo o una spina danneggiati.
- Per il suo corretto funzionamento, assicuratevi che l'apparecchio sia correttamente installato.
- Depurare il tubo di nebulizzazione dopo ogni utilizzo e controllare regolarmente il filtro (sostituirlo, ogni 4.000 litri, cio  dopo circa 440 ore di utilizzo con la pompa KPBRU20).
- Sostituire il filtro e / o gli ugelli a seconda il livello di incrostazione e dell'et  degli impianti.
- Quando l'impianto non   pi  in uso, non lasciare l'apparecchio collegato alla rete elettrica e scollegare il tubo di alimentazione dell'acqua dall'apparecchio.
- Spegner  l'apparecchio prima di chiudere l'alimentazione idrica. Non azionare l'apparecchio con un flusso d'acqua basso poich  non   progettato con una funzione di spegnimento automatico.
- Conservare il dispositivo al chiuso nei giorni di pioggia.
- Svernamento : il KPBRU20 teme il gelo. Prima di riporre l'apparecchio, scollegare la spina dalla rete di alimentazione, scaricare completamente l'acqua dai circuiti interni, pulire tutte le parti e conservare il tutto in un luogo asciutto e al riparo dal gelo.
- Il KPBRU20   conforme ai normative europea - N°2004/108/EC-93/68/EC.

### PARTECIPIAMO ALLA PROTEZIONE DELL'AMBIENTE !



Vostro apparecchio contiene numerosi materiali recuperabili o riciclabili.  
Affidalo a un punto di raccolta o in mancanza in un centro di servizi autorizzato per effettuare il suo smaltimento. (Direttive RL 2002/96/CE)

# 1 / PROGRAMAÇÃO :

## 1. FUNCIONAMENTO AUTOMÁTICO :

Seleccionar os botões em **ON** (tempo de nebulização) e **OFF** (tempo de pausa) para os valores pretendidos. O programa de nebulização está definido e funciona de imediato e automaticamente com base nos valores programados.

Pode alterar o programa a qualquer momento rodando os botões para novos valores.

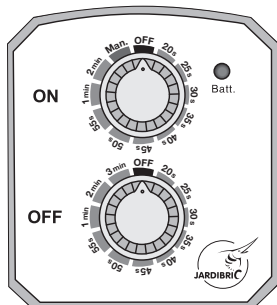

## 2. FUNÇÃO MANUAL :

**Para iniciar a nebulização imediatamente durante um período indefinido :** definir o botão **ON** para **Man**. De seguida rodar o botão para a posição **OFF** para parar a nebulização.

Para retomar o ciclo programado, rodar o botão para **ON** no valor desejado.

## 3. MODO OFF :

Para parar um programa em progresso ou para parar a nebulização : Configure os botões **ON** e **OFF** em **OFF**.

Para reativá-lo, tem de reprogramar o seu dispositivo.

# 2 / MANUTENÇÃO :



**No final de cada utilização, o tubo de nebulização deve ser purgado.**

*Não deve haver água estagnada no tubo de nebulização, isto pode obstruir os bicos de nebulizador e o sistema não funcionará corretamente durante futuras utilizações !*

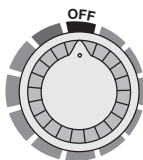

1. Certifique-se de que tem fechado o abastecimento de água e que os 2 botões **ON** e **OFF** da bomba de programação, estejam fixados em **OFF**.

2. A purga funciona, utilizando o tampão/purgador. Desaperte ligeiramente a ponta do bico, de modo que a água ainda presente possa sair do cano.

3. Quando terminar, aparafuse novamente o bico ao tampão/purga.



**Alertamos para a substituição do filtro anti calcário a cada 4 000 litros de uso (≈ 440 h)** (conforme indicado na etiqueta do filtro).

## 3 / EM CASO DE AVARIA :

1. Depois de ligar o aparelho, consulte o painel de controlo para verificar se o LED '**Batt.**' fica intermitente. Se não piscar, verifique se há energia.
2. Depois de ligar o aparelho, se o LED '**Batt.**' piscar mas o sistema de nebulização não estiver a funcionar, verifique se abriu a torneira.
3. Se a água estiver a circular, mas a nebulização sair com dificuldade dos bicos :
  - a. **Pode haver uma fuga no circuito.** Verifique se as mangueiras estão corretamente ligadas à bomba de nebulização.
  - b. **O ar pode ficar preso no tubo de nebulização.** Abra ligeiramente a purga para evacuar o excesso de ar e, em seguida, feche-o uma vez que a nebulização tenha começado.
  - c. **Um dos bicos pode estar bloqueado ou deixar de funcionar.** Substitua-o por um bico novo ( **H** ).

## 4 / CARACTERÍSTICAS TÉCNICAS :

### Transformador :

Entrada :  $\sim$  100-240V, 50/60 Hz

Saída :  $---$  24 V, 2A

### Bomba de nebulização :

- Tensão de funcionamento:  $\sim$  100-240V
- Amperage:  $\leq$  1,5 A
- Corrente de funcionamento:  $\leq$  20mA
- Potência: 40 W
- Tipo de abertura: bomba de pistão (inoxidável)
- Frequência do motor: 2300 rpm
- Motor: DC
- Projeção ip/água: IPX4
- Intervalo de temperatura: de 0°C a 20°C
- Pressão de entrada de água: de 0,5 bar a 5 bar
- Pressão de trabalho pela bomba: 40 bar
- Caudal: 0,15 L/min

## 5 / GARANTIA :

O período de garantia (Lei 1999/44 CE) de acordo com os termos descritos abaixo é de **2 anos a partir da data de compra**, no que diz respeito a peças e mão de obra, con-tra defeitos de fabrico e de material.

A garantia não cobre :

- Desgaste natural de utilização.
- Uso indevido ou inadequado da máquina. Danos causados por intervenção de pessoas não auto-rizadas por Jardibrac ou utilização de peças de recâmbio, não originais.

Em caso de acidente, a garantia deve ser devi-damente preenchida: contendo todos os dados necessários e acompanhada de uma fatura ou recibo de compra do estabelecimento do vendedor.

## ADVERTÊNCIAS

- O KPBRU20 foi concebido para uso privado no jardim, num terraço ou varanda.
- Não se deve usar para fins industriais nem entrar em contacto com produtos químicos, materiais inflamáveis ou explosivos.
- Este aparelho não deve ser utilizado por pessoas com deficiência e sem experiência, a não ser que seja supervisionado ou guiado por pessoas que garantam a sua segurança.
- Não permita que as crianças manejam o aparelho.
- O abastecimento de água deve ser feito apenas a partir da rede pública de distribuição de água potável (não utilizar água de reservatório, furo, água suja, turva, contaminada, produtos químicos, fertilizantes, solventes, combustíveis ou qualquer outro tipo de líquido).
- A água deve ser limpa, isenta de impurezas e a sua temperatura não deve ultrapassar os 20° C (não utilizar água morna nem quente). A pressão máxima de água na direção da mangueira de entrada de água não deve exceder 5 bar.
- Não reciclar a água emitida pelo sistema de nebulização.
- Antes de ligar o aparelho à rede, verifique se a ficha e o cabo não estão danificados. Nunca use este aparelho com um cabo ou uma ficha danificada.
- Para um bom funcionamento, certifique-se de que o aparelho está instalado corretamente.
- Purgue o tubo de nebulização após cada utilização e verifique o filtro regularmente (substitua-o a cada 4000 litros, ou seja, após cerca de 440 horas de utilizações, com a bomba KPBRU20)
- Substitua o filtro e / ou os bicos dependendo do nível de incrustação e da antiguidade das instalações.
- Quando o sistema não estiver mais em uso, não deixe o aparelho conectado à rede elétrica e desconecte a mangueira de entrada de água do aparelho.
- Desligue o aparelho antes de fechar o abastecimento de água. Não opere o aparelho com baixo fluxo de água, pois ele não foi projetado com uma função de desligação automática.
- Guarde o dispositivo dentro de casa em dias chuvosos.
- Inverno: o KPBRU20 não suporta as geadas. Antes de guardar o aparelho, desligue a ficha da rede elétrica, escoe totalmente a água dos circuitos internos, limpe todas as peças e guarde tudo em local seco e sem gelo.
- O KPBRU20 está em conformidade com a diretiva europeia - n.º 2004/108/CE - 93/68/E.

### PARTICIPAMOS NA PROTEÇÃO DO AMBIENTE!



O seu dispositivo contém muitos materiais recuperados ou reciclados. Confie isto a um ponto de recolha ou, na sua falta, a um centro de assistência autorizado para realizar o processamento. (Diretiva RL2002/96/CE)

# 1 / PROGRAMOWANIE :

## 1. TRYB AUTOMATYCZNY :

Ustaw pokrętkę **ON** (czas zamgławiania) i **OFF** (czas zatrzymania) na żądanej wartości. Program zamgławiania jest zdefiniowany i uruchamia się natychmiast, automatycznie, zgodnie z zaprogramowanymi wartościami.

Możesz zmienić program w dowolnym momencie, obracając pokrętkę na nowe wartości.

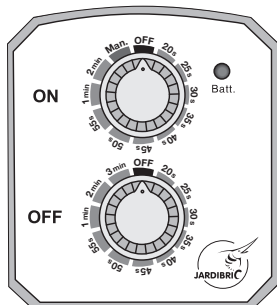

## 2. TRYB RĘCZNY :

**Aby natychmiast zacząć zamgławianie na czas nieokreślony :** ustaw pokrętkę **ON** na **Man.** następnie na **OFF** aby zatrzymać zamgławianie.

Aby wznowić zaprogramowany cykl, ustaw pokrętkę **ON** na żądanej wartości.

## 3. TRYB OFF :

Aby zatrzymać trwający program lub zatrzymać zamgławianie, ustaw pokrętkę **ON** oraz **OFF** na pozycji **OFF**. Aby wznowić zamgławianie, musisz ponownie zaprogramować urządzenie.

# 2 / KONSERWACJA :



**Pod koniec każdego użycia wąż zamgławiacza musi zostać oczyszczony.**  
W wężu zamgławiacza nie powinno być stojącej wody, może to spowodować zatkanie się dysz, które nie będą już działać poprawnie przy następnym użyciu.

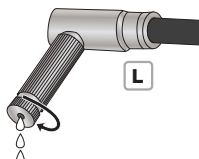
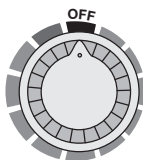

1. Upewnij się, że dopływ wody jest zamknięty oraz że 2 pokrętki **ON** i **OFF** pompy zamgławiającej są ustawione na pozycji **OFF**.

2. Odpowietrzanie odbywa się za pomocą końcówki dyszy. Nieznacznie odkręć końcówkę dyszy, aby wciąż obecna woda mogła się wydostać z węża.

3. Po zakończeniu, dokręć z powrotem końcówkę dyszy.



**Pamiętaj, aby wymieniać filtr antywapienny co 4 000 litrów (≈ 440 godzinach)** (zgodnie ze wskazaniem na etykiecie filtra).

## 3 / W PRZYPADKU AWARII :

1. Po podłączeniu urządzenia spójrz na panel sterowania, aby sprawdzić, czy dioda LED '**Batt.**' miga. Jeśli nie miga, sprawdź, czy jest zasilanie.
2. Po podłączeniu urządzenia, jeśli dioda LED '**Batt.**' miga, ale system zamgławiania nie działa, sprawdź czy odkręciłeś kran.
3. Jeśli woda krąży, ale mgła ma trudność, aby wydostać się z dysz :
  - a. **W obwodzie może wystąpić wyciek.** Sprawdź, czy węże są prawidłowo podłączone do pompy zraszającej.
  - b. **Powietrze może być uwięzione w węźu.** Lekko rozkręć ostatnią dyszę w celu ewakuacji powietrza, a następnie zamknij go po rozpoczęciu parowania.
  - c. **Jedna z dysz może być zablokowana lub przestać działać.** Zamień ją na nową dyszę ( **H** ).

## 4 / CHARAKTERYSTYKA TECHNICZNA :

### Adaptator :

Wejście :  $\sim$  100-240V, 50/60 Hz

Wyjście : --- 24 V, 2A

### Pompa do zamgławiania :

- Napięcie robocze :  $\sim$  100-240V
- Natężenie prądu :  $\leq$  1,5 A
- Prąd operacyjny :  $\leq$  20 mA
- Moc : 40 W
- Rodzaj otwarcia : pompa tłokowa (nierdzewna)
- Częstotliwość silnika : 2300 tr/min
- Silnik : Szczotka DC
- IP / Strumień wody : IPX4
- Zakres temperatur : od 0°C do 20°C
- Ciśnienie wlotowe wody : od 0,5 bara do 5 barów
- Ciśnienie zwracane przez pompę : 40 bar
- Przepływ : 0,15 L/min

## 5 / GWARANCJA :

Okres gwarancji (Ustawa 1999/44 WE) zgodnie z warunkami opisanymi poniżej wynosi **2 lata od daty zakupu przez klienta**, stosunku do wad produkcyjnych i materiału.

Gwarancja nie obejmuje :

- Naturalne zużycie podczas użytkowania.
- Niewłaściwe lub niewłaściwe użytkowanie urządzenia. Uszkodzenia spowodowane interwencją wykonywaną przez personel nieautoryzowany przez Jardibric lub z użyciem nieoryginalnych części zamiennych.

W razie wypadku gwarancja musi być poprawnie wypełniona: zawierająca wszystkie wymagane dane oraz dołączona do niej faktura lub dowód zakupu z miejsca sprzedaży.





## OSTRZEŻENIA

- KPBRU20 jest przeznaczony do prywatnego użytku w ogrodzie, na tarasie lub balkonie.
- Nie wolno go używać do celów przemysłowych ani mieć kontaktu z produktami chemicznymi, materiałami łatwopalnymi lub wybuchowymi.
- Urządzenie nie może być używane przez osoby niepełnosprawne i niedoświadczone, chyba że są pod nadzorem lub kierowane przez osoby zapewniające ich bezpieczeństwo.
- Nie pozwalaj dzieciom obsługiwać urządzenia.
- Podłączenie wody musi być wykonane wyłącznie z publicznej sieci wodociągowej (nie wolno używać wody: ze zbiornika, ze studni, wody brudnej, mętnej, zanieczyszczonej, zanieczyszczonej chemikaliami, nawozów, rozpuszczalników, paliw lub innych płynów).
- Woda powinna być czysta, wolna od zanieczyszczeń, a jej temperatura nie powinna przekraczać 20°C (nie używać ciepłej ani gorącej wody). Maksymalne ciśnienie wody w kierunku węża doprowadzającego wodę nie może przekraczać 5 barów.
- Nie poddawaj recyklingowi wody emitowanej przez system zraszający.
- Przed podłączeniem urządzenia do sieci elektrycznej sprawdź, czy wtyczka i kabel nie są uszkodzone. Nigdy nie używaj tego urządzenia z uszkodzonym przewodem lub wtyczką.
- Aby zapewnić poprawne działanie, upewnij się, że urządzenie jest poprawnie zainstalowane.
- Opróżnij rurkę zamglawiającą po każdym użyciu i regularnie sprawdzaj filtr (wymień go co 4000 litrów, czyli po około 440 godzinach pracy pompy KPBRU20).
- Wymień filtr i / lub dysze w zależności od stopnia zakamienienia i wieku instalacji.
- Gdy system nie jest już używany, nie pozostawiaj urządzenia podłączonego do sieci elektrycznej i odłącz wąż doprowadzający wodę od urządzenia.
- Wyłączyć urządzenie przed odcięciem dopływu wody. Nie używaj urządzenia przy niskim przepływie wody, ponieważ nie jest ono wyposażone w funkcję automatycznego wyłączania.
- Przechowuj urządzenie w pomieszczeniu w deszczowe dni.
- Pora zimowa : KPBRU20 nie należy trzymać na mrozie. Przed przechowywaniem urządzenia należy odłączyć wtyczkę od zasilania, całkowicie spuścić wodę z obwodów wewnętrznych, wyczyścić wszystkie części i przechowywać wszystko w suchym i zabezpieczonym przed mrozem miejscu.
- KPBRU20 jest zgodny z dyrektywą europejską - nr 2004/108/WE - 93/68/WE.

### UCZESTNICZ CZYNNIE W OCHRONIE ŚRODOWISKA!



Twoje urządzenie zawiera wiele materiałów nadających się do odzyskania lub recyklingu. Zanieś je do punktu zbiórki lub, jeśli to niemożliwe, do autoryzowanego serwisu, aby mógł je odpowiednio przetworzyć. (Dyrektywa RL2002/96/WE)

# 1 / ΠΡΟΓΡΑΜΜΑΤΙΣΜΟΣ :

## 1. ΑΥΤΟΜΑΤΗ ΛΕΙΤΟΥΡΓΙΑ :

Ρυθμίστε τους επιλογείς **ON** (διάρκεια ψεκασμού) και **OFF** (διάρκεια παύσης) στις επιθυμητές τιμές. Το πρόγραμμα ψεκασμού ορίζεται και εκτελείται αμέσως, αυτόματα, σύμφωνα με τις προγραμματισμένες τιμές.

Μπορείτε να αλλάξετε το πρόγραμμα ανά πάσα στιγμή, ρυθμίζοντας τους επιλογείς σε νέες τιμές.

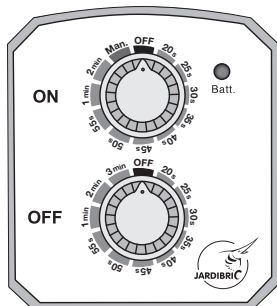

## 2. ΧΕΙΡΟΚΙΝΗΤΗ ΛΕΙΤΟΥΡΓΙΑ :

Για να ξεκινήσετε τον ψεκασμό αμέσως για αόριστο χρονικό διάστημα : τοποθετήστε τον επιλογέα **ON** στην ένδειξη **Man.** και μετά στο **OFF** για να σταματήσετε τον ψεκασμό.

Για να συνεχίσετε τον προγραμματισμένο κύκλο, τοποθετήστε τον επιλογέα **ON** στην επιθυμητή τιμή.

## 3. ΛΕΙΤΟΥΡΓΙΑ OFF :

Για να διακόψετε ένα πρόγραμμα που βρίσκεται σε εξέλιξη ή για να διακόψετε τον ψεκασμό, τοποθετήστε τους επιλογείς **ON** και **OFF** στο **OFF**.

Για να το ενεργοποιήσετε ξανά, πρέπει να επαναπρογραμματίσετε τη συσκευή σας.

# 2 / ΣΥΝΤΗΡΗΣΗ :



**Στο τέλος κάθε χρήσης, ο σωλήνας ψεκασμού πρέπει να καθαρίζεται.**

Δεν πρέπει να υπάρχει στάσιμο νερό στον σωλήνα ψεκασμού, καθώς αυτό μπορεί να φράξει τα ακροφύσια ψεκασμού και να μην λειτουργούν σωστά κατά τις επόμενες χρήσεις.

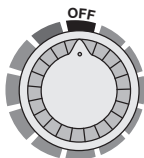

1. Βεβαιωθείτε ότι έχετε κλείσει σωστά την παροχή νερού και ότι οι 2 επιλογείς **ON** και **OFF** της αντλίας προγραμματισμού είναι σωστά τοποθετημένοι στο **OFF**.

2. Η εκκαθάριση γίνεται χρησιμοποιώντας το βύσμα. Ξεβιδώστε ελαφρώς το άκρο του ακροφυσίου, ώστε τυχόν νερό που υπάρχει ακόμα να μπορεί να βγει από τον σωλήνα.

3. Όταν τελειώσετε, βιδώστε ξανά το άκρο του ακροφυσίου.



Μην ξεχνάτε να αντικαθιστάτε το φίλτρο κατά των αλάτων για κάθε 4.000 λίτρα νερού (≈ 440 ώρες) (όπως αναφέρεται στην ετικέτα φίλτρου).

### 3 / ΣΕ ΠΕΡΙΠΤΩΣΗ ΒΛΑΒΗΣ :

1. Μετά τη σύνδεση της συσκευής, παρατηρήστε τον πίνακα ελέγχου ώστε να ελέγξετε εάν η λυχνία LED '**Batt.**' αναβοσβήνει. Εάν δεν αναβοσβήνει, ελέγξτε μήπως δεν υπάρχει η απαιτούμενη ισχύς.
2. Μετά τη σύνδεση της συσκευής, εάν η λυχνία LED '**Batt.**' αναβοσβήνει, αλλά το σύστημα ψεκασμού δεν λειτουργεί, βεβαιωθείτε ότι έχετε ανοίξει τη βρύση σας.
3. Εάν το νερό κυκλοφορεί, αλλά δεν πραγματοποιείται ψεκασμός από τα ακροφύσια :
  - a. **Μπορεί να υπάρχει διαρροή στο κύκλωμα.** Βεβαιωθείτε ότι οι σωλήνες είναι σωστά συνδεδεμένοι στην αντλία ψεκασμού.
  - b. **Μπορεί να έχει παραμείνει αέρας στον σωλήνα ψεκασμού.** Ανοίξτε ελαφρώς την εκκένωση για να αδειάσετε τον αέρα και, στη συνέχεια, κλείστε την μόλις ξεκινήσει ο ψεκασμός.
  - c. **Ένα από τα ακροφύσια μπορεί να είναι φραγμένο ή να μην λειτουργεί πλέον.** Αντικαταστήστε το με ένα νέο ακροφύσιο ( **H** ).

### 4 / ΤΕΧΝΙΚΑ ΧΑΡΑΚΤΗΡΙΣΤΙΚΑ :

#### Προσαρμογές :

Είσοδος :  $\sim$  100-240V, 50/60 Hz

Έξοδος :  $---$  24 V, 2A

#### Αντλία ψεκασμού :

- Τάση λειτουργίας:  $\sim$  100-240V
- Ισχύς:  $\leq$  1,5 A
- Τάση λειτουργίας:  $\leq$  20 mA
- Ισχύς: 40 W
- Τύπος ανοίγματος: αντλία εμβόλου (ανοξειδωτο)
- Συχνότητα κινητήρα: 2300 tr/min
- Κινητήρας: Βούρτσα DC
- IP/Ψεκασμός νερού: IPX4
- Εύρος θερμοκρασίας: από 0°C έως 20°C
- Πίεση εισόδου νερού: από 0,5 bar έως 5 bar
- Επιστροφή πίεσης από την αντλία: 40 bar
- Ρυθμός ροής: 0,15 L / min

### 5 / ΕΓΓΥΗΣΗ :

Η περίοδος εγγύησης (Οδηγία 1999/44/ΕΚ), σύμφωνα με τους όρους που περιγράφονται παρακάτω, είναι **2 χρόνια από την ημερομηνία αγοράς**, όσον αφορά τα ανταλλακτικά και την εργασία, για τυχόν ελαττώματα κατασκευής και υλικών.

Η εγγύηση δεν καλύπτει :

- Φυσική φθορά λόγω χρήσης.
- Κατάχρηση ή ακατάλληλη χρήση του μηχανήματος. Ζημιά που προκλήθηκε από επέμβαση από προσωπικό μη εξουσιοδοτημένο από την Jardibric ή από τη χρήση μη γνήσιων ανταλλακτικών.

Σε περίπτωση ατυχήματος, η εγγύηση πρέπει να συμπληρωθεί σωστά: να περιέχει όλα τα απαιτούμενα δεδομένα και να συνοδεύεται από τιμολόγιο ή απόδειξη αγοράς από το κατάστημα του πωλητή.



## ΠΡΟΕΙΔΟΠΟΙΗΣΕΙΣ

- Το KPBRU20 προορίζεται για ιδιωτική χρήση στον κήπο, στη βεράντα ή στο μπαλκόνι.
- Δεν πρέπει να χρησιμοποιείται για βιομηχανικούς σκοπούς ή/και δεν πρέπει να έρθει σε επαφή με χημικές ουσίες, εύφλεκτα ή εκρηκτικά υλικά.
- Αυτή η συσκευή δεν πρέπει να χρησιμοποιείται από άτομα με ειδικές ανάγκες και άτομα χωρίς εμπειρία, εκτός εάν βρίσκονται υπό την επίβλεψη ή καθοδήγηση από άτομα που ευθύνονται για την ασφάλειά τους.
- Μην επιτρέπετε σε παιδιά να χειρίζονται τη συσκευή.
- Η παροχή νερού πρέπει να γίνεται μόνο από το δημόσιο δίκτυο διανομής πόσιμου νερού (μην χρησιμοποιείτε νερό από δεξαμενή, γεώτρηση, βρώμικο, θολό, μολυσμένο από χημικά, λιπάσματα, διαλύτες, καύσιμα ή οποιοδήποτε άλλο είδος υγρού).
- Το νερό πρέπει να είναι καθαρό, απαλλαγμένο από ακαθαρσίες και η θερμοκρασία του δεν πρέπει να υπερβαίνει τους 20°C (μην χρησιμοποιείτε χλιαρό ή ζεστό νερό). Η μέγιστη πίεση νερού στον σωλήνα εισόδου νερού δεν πρέπει να υπερβαίνει τα 5 bar.
- Μην ανακυκλώνετε το νερό που εκπέμπεται από το σύστημα ψεκασμού.
- Πριν συνδέσετε τη συσκευή στον χώρο, βεβαιωθείτε ότι το βύσμα και το καλώδιο δεν έχουν υποστεί ζημιά. Μην χρησιμοποιείτε ποτέ αυτήν τη συσκευή με φθαρμένο καλώδιο ή βύσμα.
- Για τη σωστή λειτουργία της, βεβαιωθείτε ότι η συσκευή έχει εγκατασταθεί σωστά.
- Καθαρίστε τον σωλήνα ψεκασμού μετά από κάθε χρήση και ελέγχετε τακτικά το φίλτρο (αντικαταστήστε το φίλτρο για κάθε 4.000 λίτρα, δηλαδή μετά από περίπου 440 ώρες χρήσης με την αντλία KPBRU20).
- Αντικαταστήστε το φίλτρο ή/και τα ακροφύσια ανάλογα με το επίπεδο αλάτων και την ηλικία των εγκαταστάσεων.
- Όταν το σύστημα δεν χρησιμοποιείται πλέον, μην αφήνετε τη συσκευή συνδεδεμένη στο δίκτυο και αποσυνδέστε τον σωλήνα παροχής νερού από τη συσκευή.
- Απενεργοποιήστε τη συσκευή πριν αποσυνδέσετε την παροχή νερού. Μην χρησιμοποιείτε τη συσκευή με χαμηλή ροή νερού, καθώς δεν έχει σχεδιαστεί με αυτόματη λειτουργία απενεργοποίησης.
- Αποθηκεύστε τη συσκευή σε εσωτερικούς χώρους τις βροχερές ημέρες.
- Χειμερινή περίοδος: το KPBRU20 μπορεί να πιάσει παγετό. Πριν αποθηκεύσετε τη συσκευή, αποσυνδέστε-το βύσμα τροφοδοσίας, αποστραγγίστε εντελώς το νερό από τα εσωτερικά κυκλώματα, καθαρίστε όλα τα εξαρτήματα και αποθηκεύστε τα πάντα σε ξηρό μέρος χωρίς παγετό.
- Το KPBRU20 συμμορφώνεται με την ευρωπαϊκή οδηγία 2004/108/EK -93/68/ΕΟΚ.



### ΣΥΜΜΕΤΟΧΗ ΣΤΗΝ ΠΡΟΣΤΑΣΙΑ ΤΟΥ ΠΕΡΙΒΑΛΛΟΝΤΟΣ !

Η συσκευή σας περιέχει πολλά ανακτήσιμα ή ανακυκλώσιμα υλικά. Παραδώστε την σε ένα σχετικό σημείο συλλογής ή ελλείψει αυτού, σε εξουσιοδοτημένο κέντρο εξυπηρέτησης για επεξεργασία. (Οδηγία RL2002/96/EK)

# 1 / ПРОГРАММИРОВАНИЕ :

## 1. АВТОМАТИЧЕСКИЙ РЕЖИМ РАБОТЫ :

Установите переключатели **ON** (время туманообразования) и **OFF** (время паузы) до желаемых значений. Программа туманообразования определена и сразу же запускается автоматически в соответствии с запрограммированными значениями.

Вы можете изменить программу в любое время, повернув переключатели на новые значения.

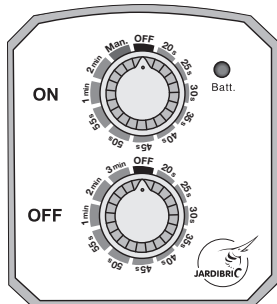

## 2. РУЧНОЙ РЕЖИМ РАБОТЫ :

Чтобы немедленно начать туманообразование на неопределенное время : установите переключатель **ON** в режим **Man.** затем на **OFF**, чтобы остановить туманообразование.

Чтобы возобновить запрограммированный цикл, установите переключатель **ON** на желаемое значение.

## 3. РЕЖИМ ВЫКЛЮЧЕНИЯ :

Чтобы остановить выполняющуюся программу или отключить туманообразование, установите переключатели **ON** и **OFF** на **OFF**.

Чтобы повторно активировать ее, необходимо перепрограммировать устройство.

# 2 / ОБСЛУЖИВАНИЕ :



**В конце каждого использования туманообразующий шланг необходимо опорознить.**

В нем не должно быть застоя воды, это может засорить туманообразующие форсунки, и устройство перестанет работать должным образом при последующих использованиях.

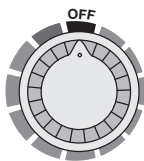

1. Убедитесь, что подача воды закрыта надлежащим образом и что оба переключателя **ON** и **OFF** программируемого насоса действительно расположены на **OFF**.



2. Слив производится с помощью заглушки. Слегка открутите конец форсунки, чтобы из шланга могла вытечь оставшаяся вода.



3. Когда закончите, закрутите обратно конец форсунки.



Позаботьтесь о замене фильтра против накипи через каждые 4 000 литров ( $\approx$  440 ч) (как указано на этикетке фильтра).

## 3 / В СЛУЧАЕ ПОЛОМКИ :

1. После подключения устройства посмотрите на панель управления и убедитесь, что светодиодный индикатор '**Batt.**' мигает. Если он не мигает, проверьте, есть ли питание.
2. После подключения устройства, если светодиод '**Batt.**' мигает, но система туманообразования не работает, убедитесь, что кран открыт.
3. Если вода циркулирует, но туман почти не выходит из форсунок :
  - a. **В цепи подачи воды может быть утечка.** Убедитесь, что шланги правильно подсоединены к туманообразующему насосу.
  - b. **Возможно, в туманообразующем шланге остался воздух.** Слегка откройте слив, чтобы выпустить воздух, затем закройте его, когда начнется туманообразование.
  - c. **Одна из форсунок засорилась или больше не работает.** Замените ее новой форсункой ( **H** ).

## 4 / ТЕХНИЧЕСКИЕ ХАРАКТЕРИСТИКИ :

### Адаптер :

Вход :  $\sim$  100-240 В, 50/60 Гц

Выход : --- 24 В, 2 А

### Туманообразующий насос :

- Рабочее напряжение :  $\sim$  100-240 В
- Сила тока :  $\leq$  1,5 А
- Рабочая интенсивность :  $\leq$  20 мА
- Мощность : 40 Вт
- Тип открытия : поршневой насос (нерж.)
- Частота двигателя : 2300 об/мин
- Двигатель : щеточный постоянного тока
- IP/выброс воды : IPX4
- Температурный диапазон : от 0 °С до 20 °С
- Давление воды на входе : от 0,5 бар до 5 бар
- Давление, возвращаемое насосом : 40 бар
- Расход : 0,15 л/мин.

## 5 / ГАРАНТИЯ :

Гарантийный срок (Закон 1999/44 ЕС) в соответствии с условиями, описанными ниже, составляет **2 года со дня покупки**, в отношении деталей и необходимых работ. Гарантия распространяется на производственные дефекты и дефекты материалов.

Гарантия не распространяется на :

- естественный износ из-за использования;
- неправильное или ненадлежащее использование машины; повреждения, вызванные вмешательством персонала, не уполномоченным компанией Jardibric, или использованием неоригинальных запасных частей.

В случае поломки гарантия должна быть правильно оформлена: содержать все необходимые данные и сопровождаться счетом-фактурой или квитанцией на покупку от предприятия продавца.



## ПРЕДУПРЕЖДЕНИЯ

- Насос KPBRU20 предназначен для личного использования в саду, на террасе или балконе.
- Он не должен использоваться в промышленных целях или вступать в контакт с химическими веществами, а также с легковоспламеняющимися или взрывоопасными материалами.
- Не разрешается пользоваться устройством людям с ограниченными возможностями или неопытным людям, если они не находятся под наблюдением или руководством лиц, обеспечивающих их безопасность.
- Не позволяйте детям обращаться с устройством.
- Подача воды должна осуществляться только из общественной сети питьевой воды (не используйте воду из резервуара, скважины, а также грязную, мутную, загрязненную воду, содержащую химикаты, удобрения, растворители, топливо или любой другой тип жидкости).
- Вода должна быть чистой, без примесей, а ее температура не должна превышать 20 °C (не используйте теплую или горячую воду). Максимальное давление воды в питающем шланге не должно превышать 5 бар.
- Не используйте повторно воду, выделяемую туманообразующей системой.
- Перед подключением устройства к сети убедитесь, что вилка и кабель не повреждены. Никогда не используйте данное устройство с поврежденными кабелем или вилкой.
- Для надлежащей работы убедитесь, что устройство правильно установлено.
- После каждого использования выпускайте воду из шланга системы спринклерного орошения и регулярно проверяйте фильтр (заменяйте фильтр через каждые 4 000 литров или после приблизительно 440 ч эксплуатации с насосом KPBRU20).
- Замените фильтр и/или форсунки в зависимости от уровня накипи и возраста установок.
- Когда система больше не используется, не оставляйте устройство подключенным к сети и отсоединяйте шланг подачи воды от устройства.
- Выключайте устройство перед перекрытием подачи воды. Не используйте устройство при слабом напоре воды, так как автоматическое отключение не предусмотрено.
- В дождливые дни храните устройство в помещении.
- Зимний период: берегите насос KPBRU20 от замерзания. Перед хранением устройства вытащите вилку питания из сети, полностью слейте воду из внутренних контуров, очистите все детали и храните все в сухом и незамерзающем месте.
- Насос KPBRU20 соответствует европейской директиве качества № 2004/108/CE - 93/68/CE.

### ПРИНИМАЙТЕ УЧАСТИЕ В ЗАЩИТЕ ОКРУЖАЮЩЕЙ СРЕДЫ !



Ваше устройство содержит множество материалов, которые могут быть переработаны или повторно использованы.

Отнесите его в пункт сбора или, за неимением такого, в аттестованный сервисный центр для переработки. (Директива RL2002/96/CE).

# 1 / PROGRAMARE :

## 1. FUNCȚIONARE AUTOMATĂ :

Setați selectoarele **ON** (durata pulverizării) și **OFF** (durata pauzei) la valorile dorite. Programul de nebulizare este definit și rulează imediat, automat, în conformitate cu valorile programate.

Puteți schimba programul în orice moment prin rotirea selectoarelor la valori noi.

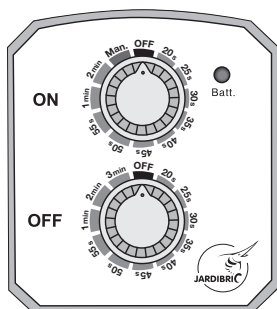

## 2. FUNCȚIONARE MANUALĂ :

**Pentru a începe imediat nebulizarea pentru o perioadă nedeterminată :** poziționați selectorul **ON** pe **Man.** Apoi, pe **OFF** pentru a opri nebulizarea.

Pentru a relua ciclul programat, setați selectorul **ON** la valoarea dorită.

## 3. MODUL OFF :

Pentru a opri un program curent sau pentru a opri nebulizarea, poziționați selectoarele **ON** și **OFF** în poziția **OFF**.

Pentru a-l reactiva, trebuie să reprogramați dispozitivul.

# 2 / ÎNTREȚINERE :



**La sfârșitul fiecărei utilizări, furtunul de nebulizare trebuie curățat.**  
Nu trebuie să rămână apă care să stagneze în furtunul de nebulizare, acest lucru poate înfunda duzele de nebulizare și acestea nu mai funcționează corespunzător în timpul utilizărilor viitoare.

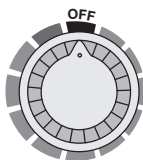

1. Asigurați-vă că alimentarea cu apă este închisă și că cele 2 selectoare **ON** și **OFF** de pe pompa de programare sunt în poziția **OFF**.

2. Curățarea se face cu ajutorul dopului. Deșurubați ușor vârful duzei, astfel încât apa rămasă să poată ieși din furtun.

3. După ce ați terminat, strângeți din nou vârful duzei.



**Luăți în considerare înlocuirea filtrului de calcar la fiecare 4.000 de litri (≈ 440 de ore)** (așa cum este specificat pe eticheta filtrului).



### 3 / ÎN CAZ DE DEFECTIUNE :

1. După conectarea aparatului, verificați panoul de control pentru a vedea dacă LED-ul '**Batt.**' luminează intermitent. Dacă nu luminează intermitent, verificați dacă există curent.
2. După conectarea aparatului, dacă LED-ul '**Batt.**' luminează intermitent, dar sistemul de nebulizare nu funcționează, verificați dacă ați deschis robinetul.
3. Dacă apa circulă, dar nebulizarea nu iese ușor din duze :
  - a. **Poate exista o scurgere în circuit.** Verificați dacă furtunurile sunt conectate corect la pompa de nebulizare.
  - b. **Este posibil ca aerul să fi rămas în furtunul de nebulizare.** Deschideți ușor scurgerea pentru a evacua aerul, apoi închideți-o după ce a început nebulizarea.
  - c. **Una dintre duze poate fi blocată sau nu mai funcționează.** Înlocuiți-le cu unele noi ( **H** ).

### 4 / CARACTERISTICI TEHNICE :

#### Adaptor :

Intrare :  $\sim$  100-240V, 50/60 Hz

Ieșire : --- 24 V, 2A

#### Pompă de nebulizare :

- Tensiune de funcționare:  $\sim$  100-240V
- Amperaj:  $\leq$  1,5 A
- Intensitate de funcționare:  $\leq$  20mA
- Putere: 40 W
- Tip de deschidere: pompă cu piston (oțel inoxidabil)
- Frecvența motorului: 2300 rpm
- Motor: Perie DC
- IP / Stropire cu apă: IPX4
- Interval de temperatură: de la 0 °C până la 20 °C
- Presiunea de admisie a apei: de la 0,5 bari până la 5 bari
- Presiunea de retur a pompei: 40 bari
- Debit: 0,15 l/min

### 5 / GARANȚIE :

Perioada de garanție (Legea 1999/44 CE) în conformitate cu termenii descriși mai jos este de **2 ani de la data achiziționării**, în ceea ce privește piesele și manopera, împotriva defectelor de fabricație și materiale.

Garanția nu acoperă :

- Uzura naturală datorată utilizării.
- Utilizarea necorespunzătoare a mașinii. Daune cauzate de o intervenție efectuată de personal neautorizat de Jardibric sau de utilizarea de piese de schimb care nu sunt originale.

În caz de accident, garanția trebuie completată corect: să conțină toate datele necesare și să fie însoțită de o factură sau de un bon fiscal de la unitatea vânzătorului.



## AVERTISMENTE

- KPBRU20 este destinat utilizării private în grădină, pe terasă sau balcon.
- Nu trebuie utilizat în scopuri industriale sau adus în contact cu substanțe chimice, materiale inflamabile sau explozive.
- Acest aparat nu trebuie utilizat de persoanele cu dizabilități și care nu au experiență, cu excepția cazului în care se află sub supravegherea sau îndrumarea persoanelor care le asigură siguranța.
- Nu permiteți copiilor să manipuleze aparatul.
- Apa trebuie furnizată numai din sistemul public de distribuție a apei potabile (nu utilizați apă dintr-un rezervor, foraj, apă murdară, apă tulbure, contaminată cu substanțe chimice, îngrășăminte cu solvenți, combustibili sau orice alt tip de lichid).
- Apa trebuie să fie curată, fără impurități și nu trebuie să depășească 20°C (nu folosiți apă caldă sau fierbinte). Presiunea maximă a apei în conducta de admisie a apei nu trebuie să depășească 5 bari.
- Nu reciclați apa emisă de sistemul de nebulizare.
- Înainte de a conecta aparatul la rețea, verificați dacă ștecherul și cablul nu sunt deteriorate. Nu utilizați niciodată acest aparat cu un cablu sau ștecher deteriorat.
- Pentru o funcționare corectă, asigurați-vă că aparatul este instalat corect.
- Curățați furtunul de brumizare după fiecare utilizare și verificați în mod regulat filtrul (înlocuiți filtrul la fiecare 4.000 de litri, adică după aproximativ 440 de ore de utilizare cu pompa KPBRU20).
- Înlocuiți filtrul și/sau duzele în funcție de nivelul depunerilor și de vechimea instalațiilor.
- Când sistemul nu mai este utilizat, nu lăsați aparatul conectat la rețea și deconectați furtunul de alimentare cu apă de la aparat.
- Opriti aparatul înainte de a închide alimentarea cu apă. Nu utilizați aparatul cu un debit scăzut de apă deoarece nu este proiectat cu o funcție de oprire automată.
- Depozitați aparatul în interior în zilele ploioase.
- Iarna : KPBRU20 trebuie protejat de îngheț. Înainte de a depozita aparatul, deconectați-l de la sursa de alimentare, scurgeți complet apa din circuitele interne, curățați toate piesele și depozitați-l într-un loc uscat și protejată de îngheț.
- KPBRU20 respectă Directiva Europeană - nr. 2004/108/CE - 93/68/CE.

### SĂ PARTICIPĂM LA PROTECȚIA MEDIULUI !



Dispozitivul dvs. conține multe materiale recuperabile sau reciclabile. Încredințați-l unui punct de colectare sau, în lipsa acestuia, unui centru de service autorizat pentru prelucrare. (Directiva RL2002/96/CE)





**[www.jardibric.com](http://www.jardibric.com)**



**SFC JARDIBRIC**

71 rue du Grand Bouland - 45760 Boigny-sur-Bionne  
France